

DIGGER 50

Das handliche hydraulische Erdbewegungs- und Kraftpaket.

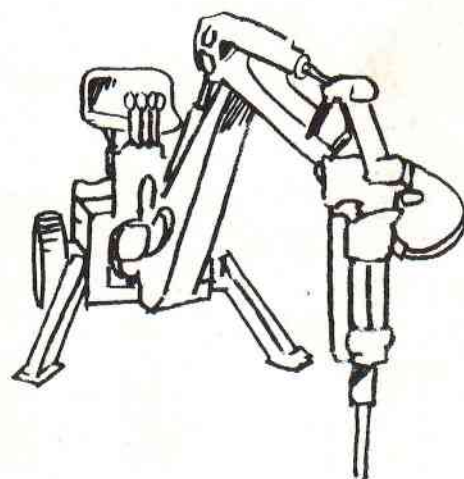

Das schwedische Konzept – konstruiert für schwierige Betriebsbedingungen.
DIGGER 50 ist mit vier Antriebsarten lieferbar: Benzin, Flüssiggas, Diesel oder Elektromotor.

- **DIGGER 50** – der handliche hydraulische Grabbagger mit unbegrenzten Möglichkeiten.
- **DIGGER 50** ist in Leistung und Wendigkeit nicht zu übertreffen – schon gar nicht bei beengten Platzverhältnissen.
- **DIGGER 50** hat bei eingeklappten vorderen Stützbeinen nur eine Gesamtbreite von 90 cm. Wird es noch enger, können die Räder auf einfache Weise entfernt werden – dann schrumpft die Maschine auf 60 cm Gesamtbreite.
- **DIGGER 50** ist mit Hilfe einer Zugstange leicht zum Einsatzort zu bringen.
- **DIGGER 50** kann von einem normalen Pkw mit Anhängervorrichtung gezogen werden.
- **DIGGER 50** lässt sich leicht mit eigener Kraft auf einen Einachsanhänger verladen.
- Die Hydraulikanlage des **DIGGER 50** kann als Antriebsquelle für die meisten hydraulischen Zusatzgeräte dienen, z. B. Abbruchhämmer, Bohrmaschinen, Schleifmaschinen, Wasserpumpen, Stromerzeuger, Elektroschweißgeräte, Trennwerkzeuge usw.
- Dies macht **DIGGER 50** auch zu einem hydraulischen Kraftpaket.
- **DIGGER 50** ist ein schwedisches Konzept – konstruiert für den Einsatz unter schwierigen Bedingungen. Alle beweglichen Teile sind in Buchsen aus hochwertigem Schwedenstahl gelagert. Um eine lange Lebensdauer zu gewährleisten, läuft der Schwenkkopf in sphärischen Gleitlagern.

Technischen Kennwerte

Grabtiefe	2,6 m
Grabhöhe	2,5
Kipphöhe	1,6 m
Größte Reichweite	3,1 m
Zugkraft am Schaufelarm	3625 kp
Belastung bei größten Reichweite	200 kp
Druckkraft des Schaufelzylinders	5385 kp
Schwenkwinkel	180°
Größte Breite mit Stützbeinen	2,7 m
Geringste Breite mit Rädern	0,9 m
Geringste Breite ohne Räder	0,6 m
Gewicht	520 kg

Antriebsarten

Benzinmotor, Gasol IM 350,
Honda 10 PS
Dieselmotor, Lombardini 7,5 PS
Elektromotor 380 V

Hydraulikanlage

Zweihebelsteuerung
Hydropumpe 28 l/min 3600 U/min
Betriebsdruck 140 bar
5 Schieberventile mit Druckbegrenzung zum Steuern von 6 Hydrozylindern.
Rauminhalt der Anlage 45 l einschl. Behälter. Rauminhalt des Ölbehälters 35 l.

Schaufelausrüstung

Standard-Grabschaufel 38 cm

Zusatzausrüstung

Schürfblatt 60 cm
Schaufel für Kabelgräben 25 cm
Profilschaufel
Greifschaufel
Grabschaufel Gummistützplatten
Verstellbare Stützbeine
Zugstange
Einachsanhänger
Dolly-Achse
Kabelwinde
Abbruchhammer
Erdborner
Hydraulische Winde

Andere hydraulische Zusatzgeräte können leicht an **DIGGER 50** angepaßt werden.

Änderungen vorbehalten

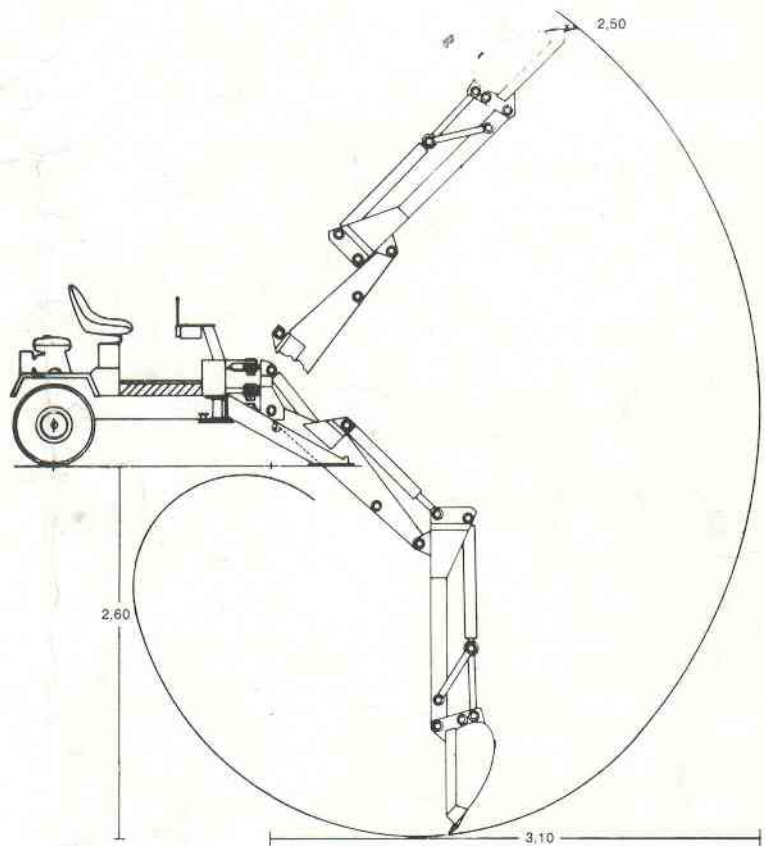

Gebrauchsmustergeschützt

Sonderausführungen der Maschine nach Kundenangaben auf Anfrage.
Die Maschine ist außerdem in den kleineren Modellen **DIGGER 35** und **25** lieferbar.

Neuheit: Fahrtrieb mit Hydromotor und zusätzliches Radpaar an der Schaufelhalterung.



DIGGER AB

DIGGER AB · Norra Kolonnvägen 18 · Postfach 421 · S 19104 SOLLENTUNA · Schweden

Fernruf +468960150

Vertrieb und Information